

МІНІСТЕРСТВО ОСВІТИ І НАУКИ УКРАЇНИ
УМАНСЬКИЙ ДЕРЖАВНИЙ ПЕДАГОГІЧНИЙ УНІВЕРСИТЕТ
ІМЕНІ ПАВЛА ТИЧИНИ

ОСВІТНЬО-ПРОФЕСІЙНА
ПРОГРАМА

Середня освіта (Образотворче мистецтво)
(назва освітньої програми)

першого (бакалаврського) рівня вищої освіти
за спеціальністю 014 Середня освіта (Образотворче мистецтво)
галузі знань 01 Освіта/Педагогіка

Освітня кваліфікація бакалавр середньої освіти
Професійна кваліфікація: вчитель образотворчого мистецтва

ЗАТВЕРДЖЕНО ВЧЕНОЮ РАДОЮ УНІВЕРСИТЕТУ

 Голова вченої ради
Олександр БЕЗЛЮДНИЙ

протокол № 60 від «26» 04 2022 р.

Освітня програма вводиться в дію з «01» вересня 2022 р.

Ректор  Олександр БЕЗЛЮДНИЙ

наказ № 60 від «09» 05 2022 р.

Умань 2022 р.

ЛИСТ ПОГОДЖЕННЯ
освітньо-професійної програми «Середня освіта (Образотворче мистецтво)»

ГАЛУЗЬ ЗНАНЬ	01 Освіта/Педагогіка
СПЕЦІАЛЬНІСТЬ	014 Середня освіта (Образотворче мистецтво)
РІВЕНЬ ВИЩОЇ ОСВІТИ	перший (бакалаврський)
СТУПІНЬ ВИЩОЇ ОСВІТИ	бакалавр
КВАЛІФІКАЦІЯ ОСВІТНЯ	бакалавр середньої освіти
КВАЛІФІКАЦІЯ ПРОФЕСІЙНА	вчитель образотворчого мистецтва

Освітньо-професійну програму схвалено на засіданні кафедри образотворчого мистецтва УДПУ імені Павла Тичини (протокол № 10 від 25 березня 2022 р.)
В. о. завідувача кафедри



(Ольга МУЗИКА)

Освітньо-професійну програму схвалено вченою радою факультету мистецтв УДПУ імені Павла Тичини (протокол № 9 від «28» березня 2022 р.)
Голова вченої ради факультету



(Інна ТЕРЕШКО)

Освітньо-професійну програму погоджено навчально-методичним відділом УДПУ імені Павла Тичини
Начальник відділу



(Ірина ДЕНИСЮК)

Освітньо-професійну програму погоджено навчально-методичною радою УДПУ імені Павла Тичини
Голова ради

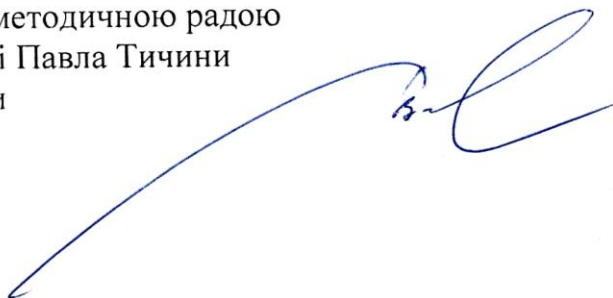

(Валентина РОЗГОН)

ПЕРЕДМОВА

Освітньо-професійна програма розроблена проєктною групою кафедри образотворчого мистецтва Уманського державного педагогічного університету імені Павла Тичини.

Керівник проєктної групи (гарант освітньої програми):

Пічкур Микола Олександрович – кандидат педагогічних наук, професор, професор кафедри образотворчого мистецтва УДПУ імені Павла Тичини

Члени проєктної групи:

1. **Король Анатолій Миколайович** – кандидат педагогічних наук, доцент кафедри образотворчого мистецтва УДПУ імені Павла Тичини.

2. **Музика Ольга Яношівна** – кандидат педагогічних наук, доцент, в. о. завідувача кафедри образотворчого мистецтва УДПУ імені Павла Тичини.

3. **Семенова Олена Віталіївна** – кандидат педагогічних наук, доцент кафедри образотворчого мистецтва УДПУ імені Павла Тичини.

Ця освітньо-професійна програма не може бути повністю чи частково відтворена, тиражована та розповсюджена без дозволу Уманського державного педагогічного університету імені Павла Тичини.

Рецензії-відгуки зовнішніх стейкхолдерів:

1. **Полудень Лілія Іванівна** – кандидат педагогічних наук, доцент, завідувач кафедри образотворчого та декоративно-прикладного мистецтва Черкаського національного університету імені Богдана Хмельницького.

2. **Грималюк Роман Валерійович** – голова циклової комісії декоративно-прикладного мистецтва Тульчинського фахового коледжу культури, керівник громадської організації «КерамАРТмісто», м. Тульчин

3. **Половець Діана Станіславівна** – вчитель вищої категорії, вчитель образотворчого мистецтва Уманської загальноосвітньої школи № 5 імені В. І. Чуйкова Уманської міської ради.

Рецензії-відгуки зовнішніх стейкхолдерів додаються.

**1. Профіль освітньо-професійної програми зі спеціальності
014 Середня освіта (Образотворче мистецтво)**

1 – Загальна інформація	
Повна назва закладу вищої освіти та структурного підрозділу	Уманський державний педагогічний університет імені Павла Тичини Факультет мистецтв Кафедра образотворчого мистецтва
Ступінь вищої освіти та назва кваліфікації мовою оригіналу	Перший (бакалаврський) рівень вищої освіти Освітня кваліфікація: бакалавр середньої освіти Професійна кваліфікація: вчитель образотворчого мистецтва
Офіційна назва освітньої програми	Освітньо-професійна програма Середня освіта (Образотворче мистецтво)
Тип диплому та обсяг освітньої програми	Диплом бакалавра, одиничний, 240 кредитів ЄКТС, термін навчання: 3 роки 10 місяців
Наявність акредитації	Сертифікат про акредитацію Серія НД-П №2489129 Відповідно до рішення Акредитаційної комісії від 16 червня 2016 р., протокол №121 (наказ МОН України від 21.06.2016 №79-А) з галузі знань (спеціальності) 01 Освіта/Педагогіка 014 Середня освіта (Образотворче мистецтво) до 1 липня 2026 р. (на підставі наказу МОН України від 19.12.2016 № 1565)
Цикл/рівень	перший (бакалаврський) рівень: НРК України – 6 рівень. FQ – ENEA – перший цикл, QF-LLL – 6 рівень
Передумови	Наявність повної загальної середньої освіти
Мова(и) викладання	Українська
Термін дії освітньої програми	До 1 липня 2026 р.
Інтернет-адреса постійного розміщення опису освітньої програми	http://fld.udpu.org.ua/informatsijnyj-paket/
2 – Мета освітньої програми	
Формування у здобувачів вищої освіти інтегральних, загальних, фахових компетентностей для успішного здійснення художньо-педагогічної діяльності зі спеціальності 014 Середня освіта (Образотворче мистецтво).	
3 – Характеристика освітньої програми	
Предметна область (галузь знань, спеціальність, спеціалізація (за наявності))	<i>Галузь знань:</i> 01 Освіта/ Педагогіка <i>Спеціальність:</i> 014 Середня освіта (Образотворче мистецтво). <i>Об'єкт вивчення:</i> освітній процес у закладах загальної середньої освіти, пов'язаний з навчанням образотворчого мистецтва та сучасними методиками/технологіями навчання образотворчого мистецтва. <i>Цілі навчання:</i> формування загальних та фахових компетентностей майбутніх учителів образотворчого мистецтва закладів загальної середньої освіти. <i>Теоретичний зміст предметної області:</i> сучасні теоретичні засади образотворчого мистецтва (достатні для формування предметних компетентностей), педагогіки та психології, методики навчання образотворчого мистецтва, концепції компетентнісного, діяльнісного, проблемного та індивідуального підходів до навчання образотворчого мистецтва, компетентнісно орієнтовані методи, методичні прийоми, форми організації навчально-пізнавальної діяльності; методики навчання образотворчого мистецтва у закладах загальної середньої освіти.

	<p><i>Методи, методики та технології:</i> методи образотворчого мистецтва як мистецтвознавчої науки. Освітні технології та методики формування ключових і предметних компетентностей, моніторингу педагогічної діяльності та аналізу педагогічного досвіду, проведення освітніх вимірювань, ефективних способів взаємодії всіх учасників освітнього процесу.</p> <p><i>Інструменти та обладнання:</i> обладнання та устаткування, необхідне для формування предметних компетентностей вчителя образотворчого мистецтва ЗЗСО, технічні засоби навчання, друковані та інтернет-джерела інформації, необхідні в освітньому процесі; використання баз інших різних освітніх установ для проведення навчальних практик.</p>
Орієнтація освітньої програми	<p>Освітньо-професійна.</p> <p>Зміст програми зорієнтований на засвоєння здобувачами вищої освіти наукових досягнень психолого-педагогічної теорії і практики в галузі мистецької освіти, формування у них художньо-педагогічної, науково-дослідницької й образотворчої компетентностей, готовності до професійної художньо-творчої самореалізації та формування здатності до самоосвіти впродовж всього життя.</p>
Основний фокус освітньої програми та спеціалізації	<p><i>Програма сфокусована на теоретичну і практичну підготовку здобувачів вищої освіти</i> до навчання, виховання й розвитку учнів закладів середньої освіти засобами образотворчого мистецтва та професійної діяльності у початковій і профільній ланках системи спеціалізованої мистецької освіти формального, неформального й інформального типів.</p> <p><i>Ключові слова:</i> середня освіта, мистецька освіта, образотворче мистецтво, художньо-педагогічна діяльність, образотворча діяльність, мистецьке навчання, естетичне виховання, художньо-творчий розвиток.</p>
Особливості програми	<p>Регламентоване вивчення теоретичних і практичних курсів, зміст і завдання яких спрямовані на формування у здобувачів вищої освіти образотворчої грамотності, художньо-педагогічної і художньо-творчої компетентностей та здатності до самоосвіти.</p> <p>Педагогічно кероване виконання різних видів мистецько-навчальної, художньо-творчої і науково-дослідної роботи.</p> <p>Обов'язкове проходження навчально-творчої практики (плерер), педагогічної практики в закладах середньої освіти або в початковій і профільній ланках системи спеціалізованої мистецької освіти формального, неформального й інформального типів, виконання курсової роботи з методики образотворчого мистецтва та психолого-педагогічних дисциплін.</p>
4 – Придатність випускників до працевлаштування та подальшого навчання	
Придатність до працевлаштування	<p>Випускник освітньої програми здатний виконувати зазначену професійну роботу (за ДК 003:2010, із змінами, затвердженими наказом Міністерства економічного розвитку і торгівлі України від 15 лютого 2019 року № 259 (зміни, затверджені наказом Міністерства економічного розвитку і торгівлі України від 15 лютого 2019 року № 259, набувають чинності з 15.02.2019 року)):</p> <p>1229.6 / 24622 Керівник гуртка</p> <p>2320 Вчитель закладу загальної середньої освіти</p> <p>2452 Професіонали в галузі образотворчого та декоративно-прикладного мистецтва</p> <p>2452.2.81 Керівник самодіяльного об'єднання прикладного та декоративного мистецтва</p> <p>33 Фахівці в галузі освіти</p> <p>3340 Викладач початкових спеціалізованих навчальних мистецьких закладів.</p>

	Сферою працевлаштування є заклади загальної середньої освіти, початкової і профільної ланок системи спеціалізованої мистецької освіти формального, неформального й інформального типів, а також міжнародні організації, що опікуються проблемами мистецької освіти.
Подальше навчання	Навчання за освітніми програмами з додатковими фаховими компонентами, що передбачають дослідницькі гранти та стипендії (у тому числі й за кордоном). Навчання за освітньою програмою другого (магістерського) рівня вищої освіти за ідентичною з отриманим дипломом бакалавра, суміжною чи перехресною галузями знань і спеціальностями.
5 – Викладання та оцінювання	
Викладання та навчання	Підхід до викладання та навчання передбачає: упровадження принципів студентоцентричного навчання з метою врахування освітніх цінностей та потреб суб'єкта навчальної діяльності; організацію навчальної діяльності на засадах особистісно-орієнтованого навчання; упровадження інтерактивних методів навчання з метою формування професійних навичок, що забезпечують розвиток критичного мислення у студентів; тісну співпрацю студентів з викладачами та науковцями, задіяними у сфері освіти; підтримку та консультування студентів з боку галузевих науково-дослідних інститутів; залучення до консультування студентів визнаних педагогів-практиків; інформаційну підтримку щодо участі студентів у конкурсах на одержання іменних стипендій, премій, грантів (у тому числі міжнародних); сприяння участі студентів у студентських наукових олімпіадах, конкурсах. Форми навчання – лекційні і лабораторно-практичні заняття, комп'ютерні тренінги, вечірні студії, самостійна робота, консультації з викладачами, у тому числі й у режимі он-лайн, участь у науково-практичних конференціях, публікації у наукових виданнях, художньо-виставкові проекти. Викладання навчального матеріалу з використанням пояснювального, проблемного, наочного та інформаційно-технологічного підходів. Художньо-педагогічний супровід навчально-творчої роботи за методами експлікації, традиційної і цифрової візуалізації та технологіями майстер-класу і скрайбінгу.
Оцінювання	Формами контролю знань здобувачів освітньої програми є поточний, модульний і підсумковий контроль. <i>Поточний контроль</i> здійснюють під час проведення практичних, лабораторних і семінарських занять, він має на меті перевірку рівня підготовленості здобувача вищої освіти до виконання конкретної роботи. <i>Модульний контроль</i> проходить після вивчення програмного матеріалу кожного змістового модуля. Форму модульного контролю (у вигляді тестів, письмової контрольної роботи, колоквиуму, результату експерименту, що можна оцінити кількісно, розрахункової чи розрахунково-графічної роботи тощо) обирає лектор дисципліни. Після проведення модульного контролю з усіх змістових модулів і визначення їх рейтингових оцінок лектор дисципліни визначає загальний рейтинг здобувача з навчальної роботи.

	<p><i>Підсумковий контроль</i> передбачає семестровий контроль та атестацію здобувачів вищої освіти. Здобувач допускається до семестрового контролю, якщо він виконав усі види робіт, завдань, передбачених робочим навчальним планом на семестр із відповідної навчальної дисципліни. Проведення семестрового контролю у формах екзамену чи заліку з конкретної навчальної 31 дисципліни регламентує «Положення про організацію освітнього процесу в Уманському державному педагогічному університеті імені Павла Тичини».</p> <p><i>Атестація</i> випускників освітньої програми проводиться у формі випускового екзамену та захисту кваліфікаційної роботи.</p>
6 – Програмні компетентності	
Інтегральна компетентність	ІК. Здатність розв'язувати складні спеціалізовані завдання та практичні проблеми у галузі середньої мистецько-педагогічної освіти або у процесі навчання, що передбачає застосування певних теорій та методів педагогічної науки і характеризується комплексністю та невизначеністю умов.
Загальні компетентності (ЗК)	<p>ЗК 1. Знання та розуміння предметної області та розуміння професійної діяльності.</p> <p>ЗК 2. Здатність діяти на основі етичних міркувань (мотивів), соціально відповідально та свідомо.</p> <p>ЗК 3. Здатність працювати в команді та автономно; здатність до критики і самокритики.</p> <p>ЗК 4. Здатність до пошуку, оброблення та аналізу інформації з різних джерел.</p> <p>ЗК 5. Здатність зберігати і примножувати культурно-мистецькі, екологічні, моральні, наукові цінності й досягнення суспільства на основі розуміння історії та закономірностей розвитку предметної області, її місця у загальній системі знань про природу і суспільство.</p> <p>ЗК 6. Здатність вчитися та оволодівати сучасними знаннями впродовж життя та застосовувати їх на практиці.</p> <p>ЗК 7. Здатність спілкуватися державною мовою як усно, так і письмово.</p> <p>ЗК 8. Здатність використовувати знання іноземної мови в освітній діяльності.</p> <p>ЗК 9. Здатність генерувати нові ідеї (креативність), здатність до адаптації та дії в новій ситуації.</p> <p>ЗК 10. Готовність на основі самопізнання формувати власний стиль педагогічної й художньо-творчої діяльності, до продуктивного міжособистісного і професійного спілкування, здатність до самоаналізу, самооцінки, самовиховання та саморозвитку.</p> <p>ЗК 11. Здатність здійснювати планування, організацію та управління мистецькими та освітньо-творчими проектами.</p> <p>ЗК 12. Здатність до освітньої (художньо-педагогічної) творчої діяльності на основі сформованих образотворчих, виконавських та педагогічних знань, умінь та навичок, досвіду емоційно-ціннісного ставлення до явищ образотворчого мистецтва відповідно до суспільних вимог та цінностей.</p> <p>ЗК.13. Навички здійснення безпечної діяльності.</p> <p>ЗК 14. Здатність працювати в міжнародному контексті з повагою до різноманітності та мультикультурності.</p>
Фахові компетентності (ФК)	<p>ФК 1. Здатність аналізувати й оцінювати кращі педагогічні досягнення в галузі методики навчання образотворчого мистецтва та дизайну, застосовувати новітні засоби й технології під час викладання конкретного предмету.</p> <p>ФК 2. Знання фахової термінології з образотворчого мистецтва та дизайну.</p> <p>ФК 3. Здатність розкривати загальну структуру і взаємозв'язок різних</p>

	<p>видів образотворчого мистецтва та дизайну, вмiти практично виконувати роботу в рiзних художнiх технiках.</p> <p>ФК 4. Здатнiсть характеризувати особливостi розвитку мистецтва в рiзнi iсторичнi епохи, характеризувати та визначати приналежнiсть твору до тiєї чи iншої iсторичної доби.</p> <p>ФК 5. Здатнiсть застосовувати сучаснi методи дослiдження для виконання авторської практичної творчої роботи</p> <p>ФК 6. Здатнiсть чiтко i логiчно вiдтворювати базовi знання з циклу дисциплiн образотворчого мистецтва; оцiнювати новi вiдомостi та iнтерпретацiї в контекстi формування в учнiв цiлiсної картини розвитку мистецтва протягом iсторiї людства.</p> <p>ФК 7. Здатнiсть застосовувати загальну модель процесу навчання образотворчому мистецтву для планування та органiзацiї освiтнього процесу при вивченнi образотворчого мистецтва та дизайну.</p> <p>ФК 8. Здатнiсть до проектування власної дiяльностi при навчаннi образотворчому мистецтву та дизайну учнiв школи.</p> <p>ФК 9. Здатнiсть здiйснювати добiр методiв i засобiв навчання образотворчому мистецтву та дизайну, спрямованих на розвиток творчих здiбностей учнiв.</p> <p>ФК 10. Здатнiсть до формування в учнiв предметних (спецiальних) умiнь.</p> <p>ФК 11. Здатнiсть здiйснювати об'єктивний контроль i оцiнювати рiвень навчальних досягнень учнiв з образотворчого мистецтва та дизайну.</p> <p>ФК 12. Здатнiсть застосовувати сучаснi методи й освiтнi технологiї, у тому числi й iнформацiйнi, для забезпечення якостi освiтнього процесу в закладах освiти рiзного типу.</p> <p>ФК 13. Здатнiсть безпечно поводитися з розчинниками, лаками та рiзними художнiми хiмiчними речовинами, беручи до уваги їх хiмiчнi властивостi, у тому числi будь-якi конкретнi небезпеки пов'язанi з їх використанням.</p> <p>ФК 14. Здатнiсть до використання нормативних документiв у навчально-педагогiчнiй та науково-дослiдницькiй роботi.</p> <p>ФК 15. Використання знань, умiнь i навичок зi спецiалiзованих професiйних дисциплiн у процесi рiшення практичних завдань.</p> <p>ФК 16. Використання комп'ютерних технологiй в практичному втiленнi професiйних знань i умiнь.</p> <p>ФК 17. Здатнiсть до творчої художньо-педагогiчної, культурно-просвiтницької, органiзаторської та художньо-естетичної дiяльностi, спрямованої на духовний i культурний розвиток особистостi та суспiльства в цiлому.</p> <p>ФК 18. Здатнiсть до органiзацiї i проведення позаурочної та позакласної роботи (вихiд на пленер, екскурсiї в музейнi установи, органiзацiя та проведення виставок).</p> <p>ФК 19. Здатнiсть керувати художньо-творчою дiяльнiстю учнiв, ураховуючи їх вiковi та iндивiдуальнi можливостi.</p> <p>ФК 20. Здатнiсть застосовувати сучаснi методики i освiтнi технологiї для забезпечення якостi оволодiння основами образотворчостi в закладах освiти з поглибленим вивченням образотворчого мистецтва.</p> <p>ФК 21. Здатнiсть до формування художньо-конструкторських умiнь та навичок.</p>
<p align="center">7 – Нормативний змiст пiдготовки, сформульований у термiнах програмних результатiв навчання</p>	
<p>ПРН 1. Знання з теорiї i методик викладання образотворчого мистецтва та дизайну в закладах загальної середньої освiти та в початковiй i профiльнiй ланках системи спецiалiзованої мистецької освiти формального, неформального й iнформального типiв.</p> <p>ПРН 2. Знання галузевого законодавства та нормативно-iнструктивних матерiалiв у сферi закладiв освiти.</p> <p>ПРН 3. Знання iсторiї образотворчого мистецтва та дизайну, основних напрямкiв та стилiв у мистецтвi.</p>	

- ПРН 4.** Знання особливостей і специфіки організації уроків з образотворчого мистецтва.
- ПРН 5.** Знання властивостей сучасних художніх матеріалів та технологій роботи ними.
- ПРН 6.** Уміння організувати і провести позакласну роботу з різних дисциплін мистецького циклу.
- ПРН 7.** Уміння застосовувати отримані знання при розв'язанні педагогічних, навчально-виховних і науково-методичних завдань з урахуванням вікових й індивідуально-типологічних, соціально-психологічних особливостей учасників освітнього процесу.
- ПРН 8.** Уміння визначати ступінь і глибину засвоєння навчального програмового матеріалу, прищеплювати учням навички самостійного опанування й поповнення знань.
- ПРН 9.** Уміння використовувати навички, що були сформовані й розвинуті під час вивчення дисциплін професійної практичної підготовки.
- ПРН 10.** Володіння іноземною мовою на рівні, необхідному для роботи з науково-методичною літературою.
- ПРН 11.** Володіння інформаційно-комунікаційними технологіями.
- ПРН 12.** Уміння здійснювати критичний аналіз теоретичної та методичної літератури в галузі педагогіки та образотворчого мистецтва.
- ПРН 13.** Уміння забезпечувати охорону життя і здоров'я учнів в освітньому процесі та позаурочній діяльності.
- ПРН 14.** Уміння з дотриманням етичних норм формувати комунікаційну стратегію зі всіма учасниками освітнього процесу.
- ПРН 15.** Уміння організовувати співпрацю учнів і вихованців та ефективно працювати в команді (педагогічному колективі освітнього закладу, інших професійних об'єднаннях).
- ПРН 16.** Розуміння значення культури як форми людського існування, цінувати різноманіття та мультикультурність світу і керуватися у своїй діяльності сучасними принципами толерантності, діалогу і співробітництва.
- ПРН 17.** Уміння виявляти психологічні особливості засвоєння учнями навчальної інформації, психологічні особливості становлення характеру учнів, розвитку їх здібностей з метою діагностики, прогнозування ефективності та корекції педагогічного процесу.
- ПРН 18.** Уміння вчитися упродовж життя і вдосконалювати з високим рівнем автономності здобуті під час навчання компетенції.
- ПРН 19.** Уміння аналізувати соціально та особистісно значущі світоглядні проблеми, приймати рішення на основі сформованих ціннісних орієнтирів.
- ПРН 20.** Уміння створювати рівноправне і справедливе освітнє середовище, що сприяє навчанню всіх учнів, незалежно від їх соціально-культурно-економічного контексту.
- ПРН 21.** Вільне володіння засобами та прийомами зображення, різноманітними художніми техніками у створенні художнього образу в оптимальному композиційному й колористичному рішенні в досягненні образної виразності художнього твору.
- ПРН 22.** Розуміння образного ладу, особливостей композиційної побудови, специфіки виражальних і техніко-виконавських засобів творів національного і зарубіжного образотворчого мистецтва та об'єктів етнічного і сучасного дизайну.
- ПРН 23.** Володіння знаннями в галузі лексикології, теоретичної фонетики, граматики та стилістики української мови за професійним спрямуванням.
- ПРН 24.** Володіння навичками аналізу та інтерпретації духовних та суспільних явищ і процесів.
- ПРН 25.** Володіння знаннями з основних галузей українознавства, його методів та функцій.
- ПРН 26.** Здатність кваліфіковано використовувати іноземну мову як засіб спілкування у різних сферах діяльності із врахуванням соціокультурних норм та для здійснення професійних функцій.
- ПРН 27.** Володіння навичками художньо-графічного проектування, пластичного формотворення, моделювання, макетування й декорування.
- ПРН 28.** Володіння комп'ютерно-графічними технологіями.

8 – Ресурсне забезпечення реалізації програми

Кадрове забезпечення	<p>Процес навчання забезпечують провідні фахівці кафедр, в складі 2 доктора наук, професора, 16 кандидатів наук, 1 старшого викладача, 2 викладачів.</p> <p><i>Проектна група:</i></p> <ol style="list-style-type: none"> 1. Король Анатолій Миколайович – кандидат педагогічних наук, доцент кафедри образотворчого мистецтва УДПУ імені Павла Тичини; 2. Музика Ольга Яношівна – кандидат педагогічних наук, доцент, в. о. завідувача кафедри образотворчого мистецтва УДПУ імені Павла Тичини. 3. Семенова Олена Віталіївна – кандидат педагогічних наук, доцент
-----------------------------	--

	<p>кафедри образотворчого мистецтва УДПУ імені Павла Тичини.</p> <p><i>Гарант освітньої програми:</i> Пічкур Микола Олександрович – кандидат педагогічних наук, професор, професор кафедри образотворчого мистецтва УДПУ імені Павла Тичини.</p> <p>Склад проектної групи освітньої програми, професорсько-викладацький колектив, що задіяний до викладання навчальних дисциплін за спеціальністю відповідають ліцензійним умовам провадження освітньої діяльності на першому (бакалаврському) рівні вищої освіти.</p>
Матеріально-технічне забезпечення	<p>Наявна матеріально-технічна база, що забезпечує проведення всіх видів практичної, дисциплінарної та міждисциплінарної підготовки та науково-дослідної роботи студентів. Обладнані 2 спеціальних аудиторії для проведення лабораторних занять із рисунку та живопису, аудиторії для лекцій і практичних, кабінет теорії та історії образотворчого мистецтва, керамічна майстерня, комп'ютерний клас. На кафедрі є бібліотека мистецько-теоретичної і методичної літератури, відеотека з технічними засобами для їх використання.</p>
Інформаційне та навчально-методичне забезпечення	<ul style="list-style-type: none"> - офіційний сайт УДПУ (https://udpu.edu.ua/); - офіційний сайт факультету (http://mpf.udpu.edu.ua/); - точки бездротового доступу до мережі Інтернет; - необмежений доступ до мережі Інтернет; - наукова бібліотека, читальні зали; - інституційний репозитарій (https://dspace.udpu.edu.ua/); - інформаційно-освітнє середовище (https://dls.udpu.edu.ua/); - корпоративна пошта; - навчальні і робочі плани; - навчально-методичні комплекси дисциплін
9 – Академічна мобільність	
Національна кредитна мобільність	<p>Угоди про військову підготовку студентів за програмою підготовки офіцерів запасу з військовими кафедрами Військової академії (м. Одеса) та Сумського державного університету.</p> <p>Угоди про співпрацю із закладом оздоровлення та відпочинку «Артек-Карпати-Буковель».</p>
Міжнародна кредитна мобільність	<p>Реалізуються програми подвійного диплома:</p> <ul style="list-style-type: none"> - Тракійський університет в м. Стара Загора (Болгарія); - Державна вища школа професійної освіти ім. Іполіта Цегельського в м. Гнезно (Польща); - Поморська академія в м. Слупськ (Польща); - Державна вища професійна школа імені Я.А. Коменського в м. Лешно (Польща); - Академія імені Яна Длугоша в м. Ченстохов (Польща); - Інститут європейської культури Познанського університету імені Адама Міцкевича в м. Гнезно (Польща); - Державна вища школа професійної освіти в м. Хелм (Польща).
Навчання іноземних здобувачів вищої освіти	<p>Передбачена можливість навчання іноземних студентів на акредитованих спеціальностях в межах ліцензії.</p>

II. Перелік освітніх компонент освітньої програми

Код н/д	Компоненти освітньої програми (навчальні дисципліни, курсові проекти (роботи), практики, кваліфікаційна робота)	Кількість кредитів	Форма підсумк. контролю
---------	---	--------------------	-------------------------

1	2	3	4
ОБОВ'ЯЗКОВІ КОМПОНЕНТИ ОП			
ОК 01	Українська мова за професійним спрямуванням	4	екзамен
ОК 02	Історія та культура України	4	екзамен
ОК 03	Філософія	3	екзамен
ОК 04	Методика навчання дизайну	3	екзамен
ОК 05	Іноземна мова	8	залік, екзамен
ОК 06	Іноземна мова (за професійним спрямуванням)	6	залік, екзамен
ОК 07	Фізичне виховання	3	залік
ОК 08	Українознавство	3	залік
ОК 09	Охорона праці та безпека життєдіяльності	3	залік
ОК 10	Вікова фізіологія, шкільна гігієна	3	залік
ОК 11	Академічні мистецькі студії	3	екзамен
ОК 12	Педагогіка	4	залік, екзамен
ОК 13	Психологія	3	екзамен
ОК 14	Курсова робота з педагогіки або психології	1	
ОК 15	Основи перспективи	3	екзамен
ОК 16	Рисунок	28	залік, екзамен, екзамен, залік, екзамен, екзамен, залік
ОК 17	Живопис	28	залік, екзамен, екзамен, екзамен, екзамен, залік
ОК 18	Композиція	8	залік, екзамен, екзамен
ОК 19	Основи графічного дизайну	3	залік
ОК 20	Художнє конструювання	3	екзамен
ОК 21	Декоративно-прикладне мистецтво	7	екзамен, залік
ОК 22	Основи педагогічної майстерності та методики виховної роботи	3	залік
ОК 23	Методика навчання образотворчого мистецтва	7	екзамен
ОК 24	Курсова робота з методики навчання образотворчого мистецтва або дизайну	1	

ОК 25	Кольорознавство	4	екзамен
ОК 26	Основи медичних знань	3	залік
Загальний обсяг кредитів обов'язкових компонент 147 кредитів			
ДИСЦИПЛІНИ ВІЛЬНОГО ВИБОРУ СТУДЕНТА			
ВВ 01	Дисципліна вільного вибору 1	4	залік
ВВ 02	Дисципліна вільного вибору 2	4	залік
ВВ 03	Дисципліна вільного вибору 3	4	залік
ВВ 04	Дисципліна вільного вибору 4	4	залік
ВВ 05	Дисципліна вільного вибору 5	4	залік
ВВ 06	Дисципліна вільного вибору 6	4	залік
ВВ 07	Дисципліна вільного вибору 7	4	залік
ВВ 08	Дисципліна вільного вибору 8	4	залік
ВВ 09	Дисципліна вільного вибору 9	4	залік
ВВ 10	Дисципліна вільного вибору 10	4	залік
ВВ 11	Дисципліна вільного вибору 11	4	залік
ВВ 12	Дисципліна вільного вибору 12	4	залік
ВВ 13	Дисципліна вільного вибору 13	4	залік
ВВ 14	Дисципліна вільного вибору 14	4	залік
ВВ 15	Дисципліна вільного вибору 15	4	залік
Загальний обсяг кредитів вибіркових компонент 60 кредитів			
	Практична підготовка		
ПП 1	Навчальна (педагогічна) практика	3	залік
ПП 2	Навчально-творча практика (пленер)	12	залік, залік, залік
ПП 3	Виробнича (педагогічна) практика	9	екзамен
	Атестація	3	
	Підготовка випускної кваліфікаційної роботи	3	
ЗАГАЛЬНИЙ ОБСЯГ ОСВІТНЬОЇ ПРОГРАМИ 240 кредитів			

III. Логічна послідовність освітніх компонент освітньої програми

Код н/д	Обов'язкові компоненти освітньої програми (навчальні дисципліни, практики, атестація)
1 семестр	
ОК 01	Українська мова за професійним спрямуванням
ОК 02	Історія та культура України
ОК 05	Іноземна мова
ОК 07	Фізичне виховання
ОК 08	Українознавство
ОК 11	Академічні мистецькі студії
ОК 15	Основи перспективи
ОК 16	Рисунок
ОК 17	Живопис
ОК 18	Композиція
2 семестр	
ОК 01	Українська мова за професійним спрямуванням
ОК 05	Іноземна мова
ОК 07	Фізичне виховання
ОК 10	Вікова фізіологія, шкільна гігієна
ОК 16	Рисунок
ОК 17	Живопис
ОК 18	Композиція
ОК 25	Кольорознавство
3 семестр	
ОК 03	Філософія
ОК 05	Іноземна мова
ОК 12	Педагогіка
ОК 13	Психологія
ОК 16	Рисунок
ОК 17	Живопис
ОК 18	Композиція
ОК 22	Основи педагогічної майстерності та методики виховної роботи
ВВ 01	Дисципліна вільного вибору 01
ВВ 02	Дисципліна вільного вибору 02
ВВ 03	Дисципліна вільного вибору 09
ПП 2	Навчально-творча практика (пленер)
4 семестр	
ОК 03	Філософія
ОК 04	Методика навчання дизайну
ОК 05	Іноземна мова
ОК 12	Педагогіка
ОК 13	Психологія
ОК 16	Рисунок
ОК 17	Живопис
ОК 18	Композиція
ВВ 04	Дисципліна вільного вибору 06
ВВ 05	Дисципліна вільного вибору 08

5 семестр	
ОК 06	Іноземна мова (за професійним спрямуванням)
ОК 16	Рисунок
ОК 17	Живопис
ОК 18	Композиція
ОК 20	Художнє конструювання
ОК 23	Методика навчання образотворчого мистецтва
ВВ 06	Дисципліна вільного вибору 04
ВВ 07	Дисципліна вільного вибору 12
ВВ 08	Дисципліна вільного вибору 13
ПП 2	Навчально-творча практика (пленер)
6 семестр	
ОК 06	Іноземна мова (за професійним спрямуванням)
ОК 16	Рисунок
ОК 17	Живопис
ОК 23	Методика навчання образотворчого мистецтва
ВВ 09	Дисципліна вільного вибору 03
ВВ 10	Дисципліна вільного вибору 05
ПП 1	Навчальна (педагогічна) практика
ПП 2	Навчально-творча практика (пленер)
7 семестр	
ОК 06	Іноземна мова (за професійним спрямуванням)
ОК 09	Охорона праці та безпека життєдіяльності
ОК 16	Рисунок
ОК 17	Живопис
ОК 19	Основи графічного дизайну
ОК 21	Декоративно-прикладне мистецтво
ОК 23	Методика навчання образотворчого мистецтва
ОК 24	Курсова робота з методики навчання образотворчого мистецтва або дизайну
ВВ 11	Дисципліна вільного вибору 07
ВВ 12	Дисципліна вільного вибору 10
ВВ 13	Дисципліна вільного вибору 11
8 семестр	
ОК 06	Іноземна мова (за професійним спрямуванням)
ОК 16	Рисунок
ОК 17	Живопис
ОК 21	Декоративно-прикладне мистецтво
ОК 23	Методика навчання образотворчого мистецтва
ВВ 14	Дисципліна вільного вибору 14
ВВ 15	Дисципліна вільного вибору 15
ПП 3	Виробнича (педагогічна) практика
	Атестація
	Підготовка випускної кваліфікаційної роботи

IV. ОПИС ПРОГРАМИ

Компетентності, якими повинен оволодіти здобувач	Програмні результати навчання	Найменування навчальних дисциплін, практик
Обов'язкові компоненти ОП		
ЗК 01, ЗК 02, ЗК 03, ЗК 04, ЗК 06, ЗК 07, ЗК 10, ЗК 11, ЗК 12	ПРН 11, ПРН 14, ПРН 18, ПРН 23	Українська мова за професійним спрямуванням
ЗК 01, ЗК 02, ЗК 03, ЗК 04, ЗК 05, ЗК 06, ЗК 07, ЗК 10, ЗК 11, ЗК 12, ФК 17	ПРН 3, ПРН 11, ПРН 12, ПРН 14, ПРН 16, ПРН 18, ПРН 22, ПРН 25	Історія та культура України
ЗК 01, ЗК 02, ЗК 03, ЗК 04, ЗК 05, ЗК 06, ЗК 07, ЗК 10, ЗК 11, ЗК 12, ФК 4, ФК 17	ПРН 3, ПРН 11, ПРН 14, ПРН 15, ПРН 20, ПРН 24	Філософія
ЗК 01, ЗК 02, ЗК 03, ЗК 04, ЗК 06, ЗК 07, ЗК 09, ЗК 10, ЗК 11, ЗК 12, ФК 1, ФК 2, ФК 3, ФК 4, ФК 6, ФК 7, ФК 8, ФК 9, ФК 10, ФК 11, ФК 12, ФК 15, ФК 17, ФК 20	ПРН 1, ПРН 4, ПРН 6, ПРН 7, ПРН 8, ПРН 11, ПРН 12, ПРН 14, ПРН 15, ПРН 18, ПРН 20, ПРН 22, ПРН 28	Методика навчання дизайну
ЗК 01, ЗК 02, ЗК 03, ЗК 04, ЗК 06, ЗК 07, ЗК 10, ЗК 11, ЗК 12, ЗК 14	ПРН 10, ПРН 11, ПРН 14, ПРН 18, ПРН 26	Іноземна мова
ЗК 01, ЗК 02, ЗК 03, ЗК 04, ЗК 06, ЗК 07, ЗК 08, ЗК 10, ЗК 11, ЗК 12, ЗК 14	ПРН 10, ПРН 11, ПРН 14, ПРН 18, ПРН 26	Іноземна мова (за професійним спрямуванням)
ЗК13	ПРН 18, ПРН 22, ПРН 25	Фізичне виховання
ЗК 01, ЗК 02, ЗК 03, ЗК 04, ЗК 05, ЗК 06, ЗК 07, ЗК 10, ЗК 11, ЗК 12, ФК 4	ПРН 11, ПРН 12, ПРН 14, ПРН 16, ПРН 18	Українознавство
ЗК 01, ЗК 02, ЗК 03, ЗК 04, ЗК 05, ЗК 06, ЗК 07, ЗК 10, ЗК 11, ЗК 12, ФК 4	ПРН 2, ПРН 11, ПРН 13, ПРН 18	Охорона праці та безпека життєдіяльності
ЗК 01, ЗК 02, ЗК 03, ЗК 04, ЗК 06, ЗК 07, ЗК 10, ЗК 11, ЗК 12, ФК 13, ФК 17	ПРН 2, ПРН 13, ПРН 18, ПРН 20	Вікова фізіологія, шкільна гігієна
ЗК 01, ЗК 02, ЗК 03, ЗК 04, ЗК 06, ЗК 07, ЗК 10, ЗК 11, ЗК 12, ФК 1, ФК 7, ФК 9, ФК 10, ФК 12	ПРН 2, ПРН 4, ПРН 6, ПРН 7, ПРН 8, ПРН 11, ПРН 12, ПРН 15, ПРН 17, ПРН 18	Академічні мистецькі студії
ЗК 01, ЗК 02, ЗК 03, ЗК 04, ЗК 06, ЗК 07,	ПРН 6, ПРН 7, ПРН 11, ПРН 12, ПРН 14, ПРН 15, ПРН 16, ПРН 18	Педагогіка

ЗК 10, ЗК 11, ЗК 12, ФК 1, ФК 7, ФК 9, ФК 10, ФК 12		
ЗК 01, ЗК 02, ЗК 03, ЗК 04, ЗК 06, ЗК 07, ЗК 10, ЗК 11, ЗК 12, ФК 1, ФК 7, ФК 9, ФК 10, ФК 12	ПРН 6, ПРН 7, ПРН 11, ПРН 12, ПРН 14, ПРН 15, ПРН 16, ПРН 18, ПРН 19	Психологія
ЗК 01, ЗК 02, ЗК 03, ЗК 04, ЗК 06, ЗК 07, ЗК 10, ЗК 11, ЗК 12, ФК 1, ФК 7, ФК 9, ФК 10, ФК 12	ПРН 6, ПРН 7, ПРН 11, ПРН 12, ПРН 14, ПРН 15, ПРН 16, ПРН 18	Курсова робота з педагогіки або психології
ЗК 01, ЗК 02, ЗК 03, ЗК 04, ЗК 06, ЗК 07, ЗК 10, ЗК 11, ЗК 12, ФК 2, ФК 7, ФК 15	ПРН 5, ПРН 11, ПРН 12, ПРН 14, ПРН 21, ПРН 22	Основи перспективи
ЗК 01, ЗК 02, ЗК 03, ЗК 04, ЗК 06, ЗК 07, ЗК 09, ЗК 10, ЗК 11, ЗК 12, ФК 2, ФК 3, ФК 4, ФК 5, ФК 7, ФК 15	ПРН 5, ПРН 12, ПРН 18, ПРН 21, ПРН 22	Рисунок
ЗК 01, ЗК 02, ЗК 03, ЗК 04, ЗК 06, ЗК 07, ЗК 09, ЗК 10, ЗК 11, ЗК 12, ФК 2, ФК 3, ФК 4, ФК 5, ФК 7, ФК 13, ФК 15, ФК 21	ПРН 5, ПРН 12, ПРН 18, ПРН 21, ПРН 22	Живопис
ЗК 01, ЗК 02, ЗК 03, ЗК 04, ЗК 06, ЗК 07, ЗК 09, ЗК 10, ЗК 11, ЗК 12, ФК 2, ФК 3, ФК 4, ФК 5, ФК 7, ФК 15, ФК 21	ПРН 5, ПРН 12, ПРН 18, ПРН 21, ПРН 22, ПРН 27	Композиція
ЗК 01, ЗК 02, ЗК 03, ЗК 04, ЗК 06, ЗК 07, ЗК 09, ЗК 10, ЗК 11, ЗК 12, ФК 2, ФК 3, ФК 4, ФК 5, ФК 7, ФК 15, ФК 16, ФК 20	ПРН 5, ПРН 12, ПРН 21, ПРН 22, ПРН 28	Основи графічного дизайну
ЗК 01, ЗК 02, ЗК 03, ЗК 04, ЗК 06, ЗК 07, ЗК 09, ЗК 10, ЗК 11, ЗК 12, ФК 2, ФК 3, ФК 4, ФК 7, ФК 21	ПРН 5, ПРН 12, ПРН 18, ПРН 21, ПРН 22	Художнє конструювання
ЗК 01, ЗК 02, ЗК 03, ЗК 04, ЗК 06, ЗК 07, ЗК 10, ЗК 11, ЗК 12, ФК 2, ФК 3, ФК 4, ФК 5, ФК 7, ФК 15	ПРН 5, ПРН 12, ПРН 21, ПРН 22	Декоративно- прикладне мистецтво
ЗК 01, ЗК 02, ЗК 03, ЗК 04, ЗК 06, ЗК 07, ЗК 10, ЗК 11, ЗК 12,	ПРН 1, ПРН 4, ПРН 6, ПРН 7, ПРН 8, ПРН 12, ПРН 14, ПРН 15, ПРН 17, ПРН 18, ПРН 20	Основи педагогічної майстерності та

ФК 1, ФК 6, ФК 7, ФК 8, ФК 9, ФК 10, ФК 11, ФК 12, ФК 15, ФК 17, ФК 18, ФК 19, ФК 20		методики виховної роботи
ЗК 01, ЗК 02, ЗК 03, ЗК 04, ЗК 05, ЗК 06, ЗК 07, ЗК 09, ЗК 10, ЗК 11, ЗК 12, ФК 1, ФК 2, ФК 3, ФК 4, ФК 6, ФК 7, ФК 8, ФК 9, ФК 10, ФК 11, ФК 12, ФК 14, ФК 17, ФК 18, ФК 19, ФК 20	ПРН 1, ПРН 4, ПРН 5, ПРН 6, ПРН 7, ПРН 8, ПРН 9, ПРН 12, ПРН 14, ПРН 15, ПРН 17, ПРН 18, ПРН 20, ПРН 21	Методика навчання образотворчого мистецтва
ЗК 01, ЗК 02, ЗК 03, ЗК 04, ЗК 06, ЗК 07, ЗК 09, ЗК 10, ЗК 11, ЗК 12, ФК 1, ФК 4, ФК 5, ФК 14, ФК 15, ФК 20	ПРН 6, ПРН 7, ПРН 8, ПРН 9, ПРН 12, ПРН 18, ПРН 22	Курсова робота з методики навчання образотворчого мистецтва або дизайну
ЗК 01, ЗК 02, ЗК 03, ЗК 04, ЗК 06, ЗК 07, ЗК 09, ЗК 10, ЗК 11, ЗК 12, ФК 2, ФК 3, ФК 4, ФК 5, ФК 7, ФК 15	ПРН 5, ПРН 12, ПРН 18, ПРН 21, ПРН 22, ПРН 27	Кольорознавство
ЗК 01, ЗК 02, ЗК 03, ЗК 04, ЗК 06, ЗК 07, ЗК 10, ЗК 11, ЗК 12, ФК 13, ФК 17	ПРН 2, ПРН 13, ПРН 18, ПРН 20	Основи медичних знань
Практична підготовка ОП		
ЗК 01, ЗК 02, ЗК 03, ЗК 04, ЗК 06, ЗК 07, ЗК 09, ЗК 10, ЗК 11, ЗК 12, ФК 1, ФК 7, ФК 8, ФК 9, ФК 10, ФК 11, ФК 12, ФК 13, ФК 14, ФК 15, ФК 17, ФК 18	ПРН 6, ПРН 7, ПРН 8, ПРН 9, ПРН 11, ПРН 12, ПРН 14, ПРН 16, ПРН 18, ПРН 20, ПРН 22	Навчальна (педагогічна) практика
ЗК 01, ЗК 02, ЗК 03, ЗК 04, ЗК 06, ЗК 07, ЗК 09, ЗК 10, ЗК 11, ЗК 12, ФК 2, ФК 3, ФК 5, ФК 7, ФК 15, ФК 18	ПРН 5, ПРН 12, ПРН 18, ПРН 21, ПРН 22	Навчально-творча практика (пленер)
ЗК 01, ЗК 02, ЗК 03, ЗК 04, ЗК 06, ЗК 07, ЗК 09, ЗК 10, ЗК 11, ЗК 12, ФК 1, ФК 7, ФК 8, ФК 9, ФК 10, ФК 11, ФК 12, ФК 13, ФК 14, ФК 15, ФК 17, ФК 18	ПРН 6, ПРН 7, ПРН 8, ПРН 9, ПРН 11, ПРН 12, ПРН 14, ПРН 16, ПРН 18, ПРН 20, ПРН 22	Виробнича (педагогічна) практика

V. Форми атестації здобувачів вищої освіти

Атестація випускників освітньої програми проводиться згідно з «Положенням про випускні кваліфікаційні роботи в УДПУ імені Павла Тичини», «Положенням про організацію освітнього процесу в Уманському державному педагогічному університеті імені Павла Тичини», «Положенням про Європейську кредитно-трансферну систему навчання в Уманському державному педагогічному університеті імені Павла Тичини», «Положенням про порядок створення та організацію роботи Екзаменаційної комісії» та інших нормативно-правових актів.

Атестація випускників освітньої програми здійснюється у формі випускного екзамену з методики навчання образотворчого мистецтва та захисту кваліфікаційної роботи і завершується видачею документу державного зразка про присудження ступеня бакалавра. Кваліфікаційна робота здобувача освітнього ступеня має бути результатом самостійного наукового дослідження з виконанням практичного завдання (художній твір у матеріалі).

Перед захистом випускні кваліфікаційні роботи проходять обов'язкову перевірку на наявність академічного плагіату. Роботи, виконані не самостійно, а також ті, що не пройшли перевірку або мають понад 25% неоригінального тексту, до захисту не допускають. Атестація здійснюється відкрито і публічно.

VI. Структурно-логічна схема ОП (Додаток 1)

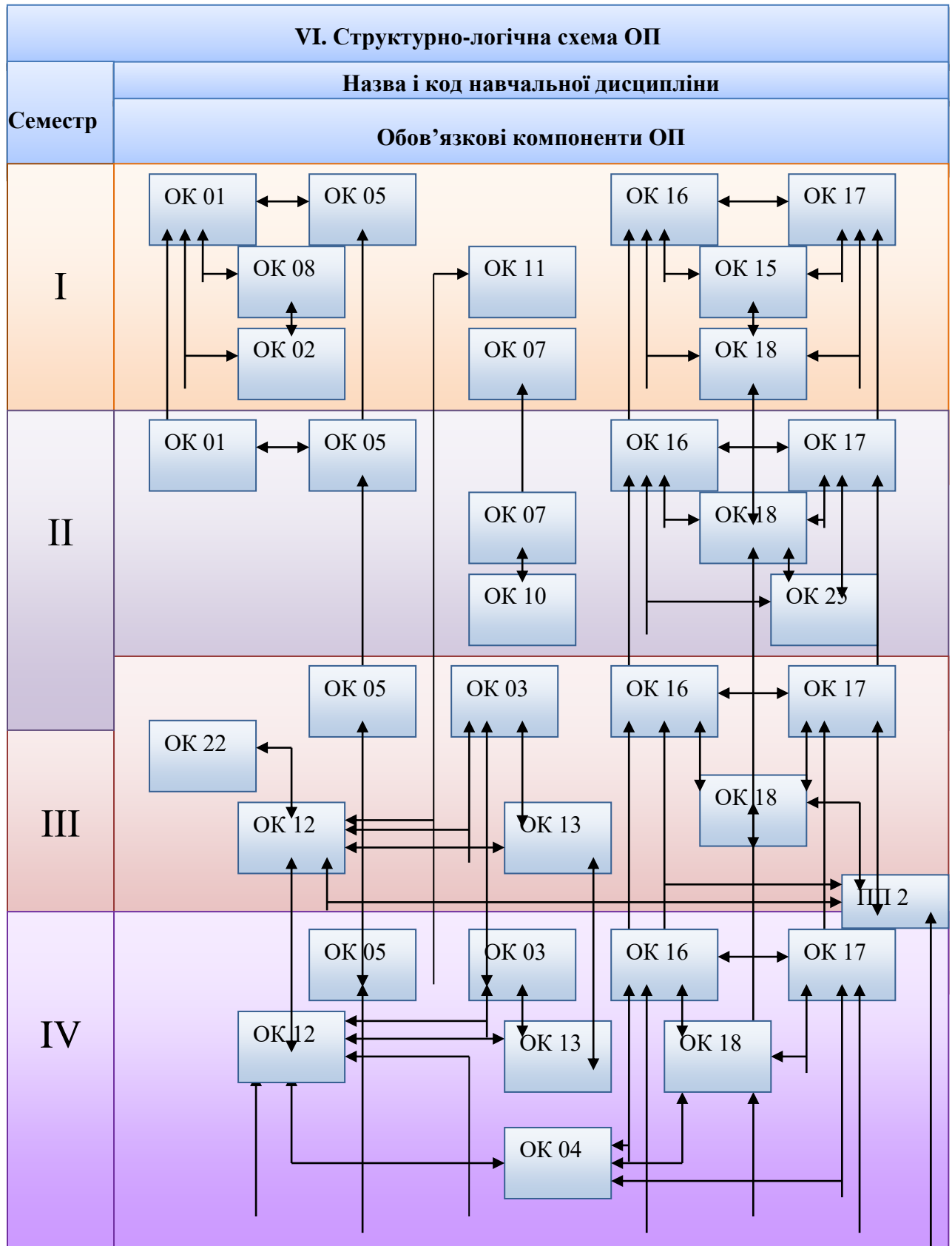

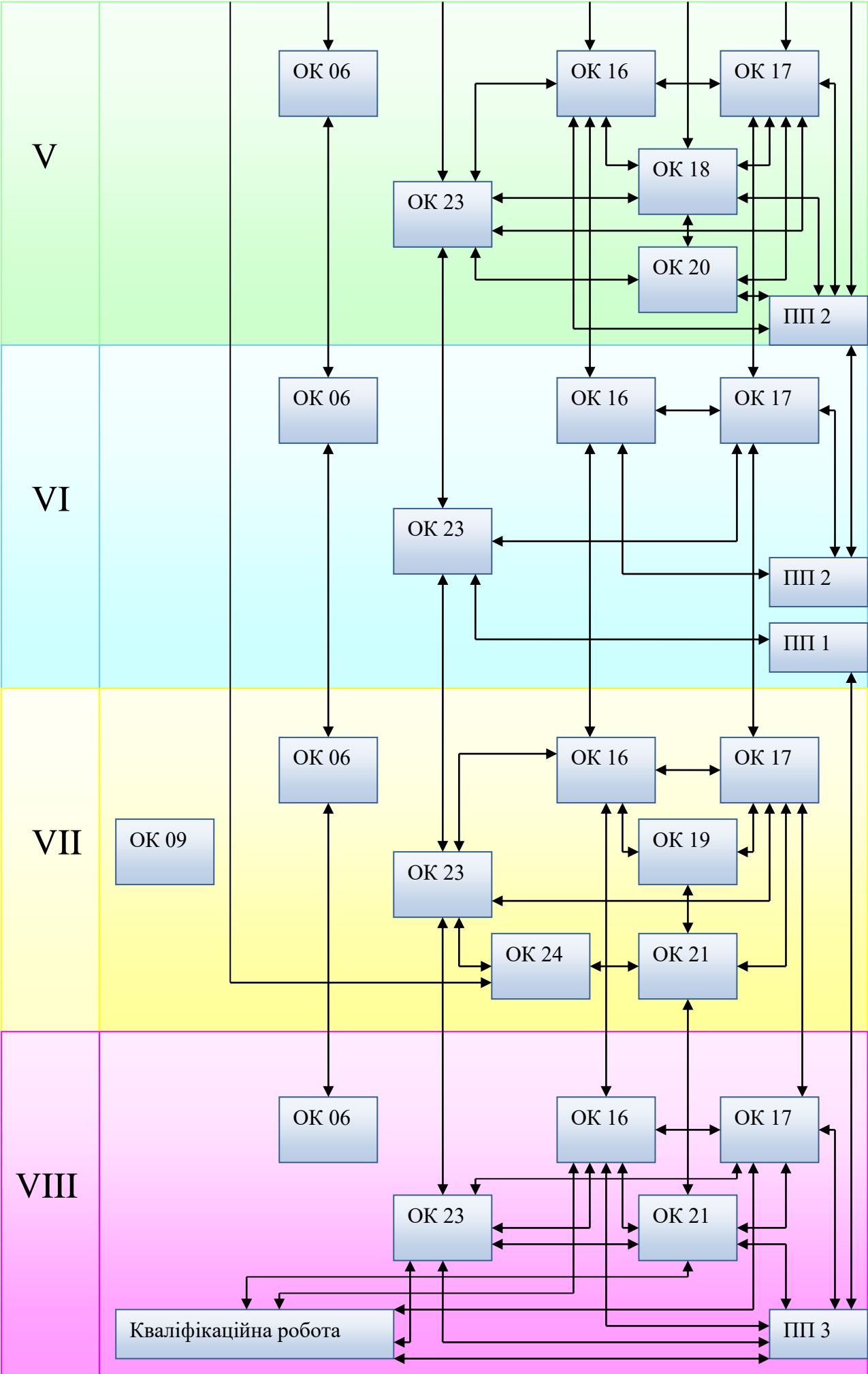

VII. Матриця відповідності програмних компетентностей компонентам освітньої програми Середня освіта (Образотворче мистецтво) зі спеціальності: 014 Середня освіта (Образотворче мистецтво) (Додаток 2)

	ОК 01	ОК 02	ОК 03	ОК 04	ОК 05	ОК 06	ОК 07	ОК 08	ОК 09	ОК 10	ОК 11	ОК 12	ОК 13	ОК 14	ОК 15	ОК 16	ОК 17	ОК 18	ОК 19	ОК 20	ОК 21	ОК 22	ОК 23	ОК 24	ОК 25	ПП 1	ПП 2	ПП 3	
ЗК 01	+	+	+	+	+	+		+	+	+	+	+	+	+	+	+	+	+	+	+	+	+	+	+	+	+	+	+	
ЗК 02	+	+	+	+	+	+		+	+	+	+	+	+	+	+	+	+	+	+	+	+	+	+	+	+	+	+	+	+
ЗК 03	+	+	+	+	+	+		+	+	+	+	+	+	+	+	+	+	+	+	+	+	+	+	+	+	+	+	+	+
ЗК 04	+	+	+	+	+	+		+	+	+	+	+	+	+	+	+	+	+	+	+	+	+	+	+	+	+	+	+	+
ЗК 05		+	+					+	+															+	+				
ЗК 06	+	+	+	+	+	+		+	+	+	+	+	+	+	+	+	+	+	+	+	+	+	+	+	+	+	+	+	+
ЗК 07	+	+	+	+	+	+		+	+	+	+	+	+	+	+	+	+	+	+	+	+	+	+	+	+	+	+	+	+
ЗК 08						+																							
ЗК 09				+												+	+	+	+	+			+	+	+	+	+	+	+
ЗК 10	+	+	+	+	+	+		+	+	+	+	+	+	+	+	+	+	+	+	+	+	+	+	+	+	+	+	+	+
ЗК 11	+	+	+	+	+	+		+	+	+	+	+	+	+	+	+	+	+	+	+	+	+	+	+	+	+	+	+	+
ЗК 12	+	+	+	+	+	+		+	+	+	+	+	+	+	+	+	+	+	+	+	+	+	+	+	+	+	+	+	+
ЗК 13							+																						
ЗК 14					+	+																							
ФК 1				+							+	+	+										+	+	+		+		+
ФК 2				+											+	+	+	+	+	+	+	+		+		+		+	
ФК 3				+												+	+	+	+	+	+	+		+		+		+	
ФК 4		+	+	+				+	+							+	+	+	+	+	+	+		+	+	+			
ФК 5																+	+	+	+		+				+	+		+	
ФК 6				+																			+	+					
ФК 7				+							+	+	+		+	+	+	+	+	+	+	+	+	+		+	+	+	+
ФК 8				+																			+	+			+		+
ФК 9				+							+	+	+										+	+			+		+
ФК 10				+							+	+	+										+	+			+		+
ФК 11				+																			+	+			+		+

